

05 7640

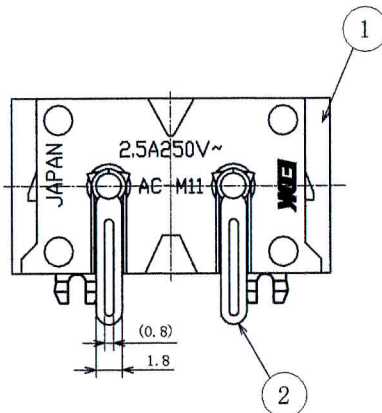

記号	来歴	年月日	氏名
△	LR 去点	07.11.17	涂太金
△	品番23-0664A-S改成23-0664C	08.10.21	涂太金
△	△改成 △ 去除変規 (0) (1) (2) (3) EDK去点	09.02.07	涂太金
△	增加★号重点尺寸	09.03.11	涂太金
△	增加安規 (C)	09.08.31	涂太金

使用部材						
部番	部品名	品番	材質	処理	難燃性	PCS
1	基台	23-0664C	PPO(黒)		UL94V-0	1
2	P.C端子	23-0652A	C2680R-1/2H	鍍底亜錫		2

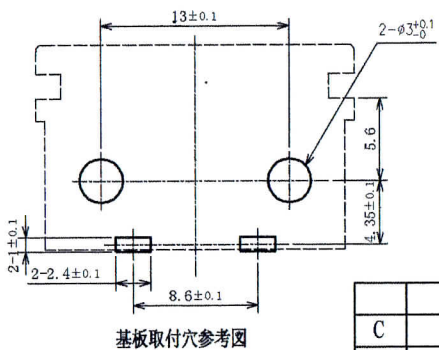
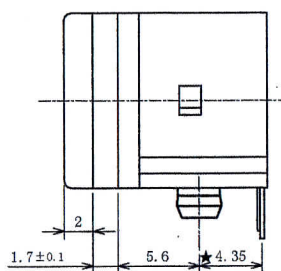
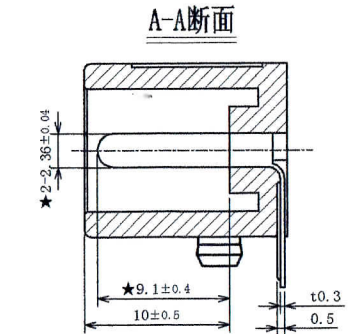
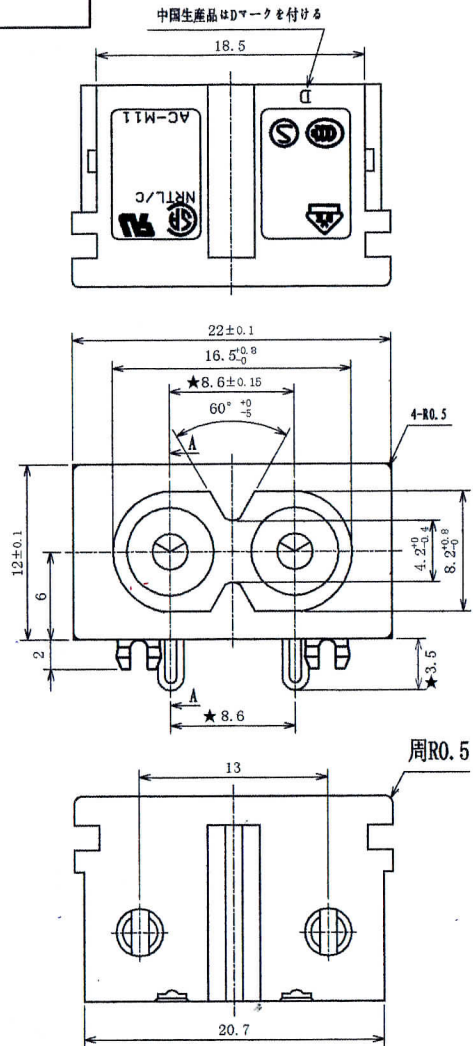
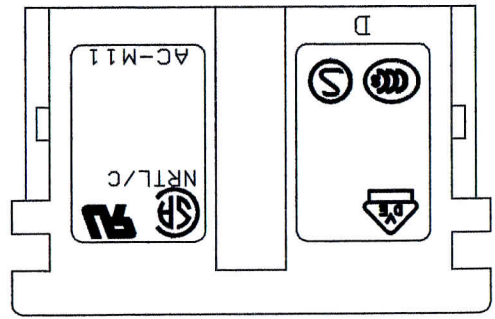

刻印配置図
SCALE 1.5:1

- 注: 1. 偏心度0.05以下。
 2. ★印尺寸为重要管理。
 3. 外观要无: 缺胶、流纹、缩水、气泡、毛边、发亮、发黑、混色、变色、烧焦、划伤、断裂、堵孔、变形、端子错误、金属粉、电镀不良、料花等。
 4. 部品上各标志、文字都应 与图纸相符, 能清晰可见。
 5. 材料需符合SS-00259标准, 指定材料以外禁止使用。
 ※在作业过程中如发现异常, 请立即终止作业, 报告相关负责人。

C	AC-M11PB98	K-3037	黒	t 1.0mm に対応
作業	製品名	仕様書 No.	基台色	プリント基板の厚み
第三角法	尺度	一般許容差	名称 無極タイプ	
	2:1	±0.3	M11 インレット	
設計	製図	検図	承認-電子	記号 部門コード 整理番号
97.8.5 松原	07.9.20 涂太金	俞 2009-08-31 文霞	承認-電子 09.8.31 松原	R 23 0792 05